

Dziękujemy za zainteresowanie naszymi produktami. Mamy przyjemność przedstawić Państwu ofertę na **WÓZEK DOLLY PRD-1**



W razie jakichkolwiek pytań jestem do Państwa dyspozycji:



Jarosław Młynek

Specjalista ds. sprzedaży AGRO

j.mlynek@wielton.com.pl

Mob. +48 798 779 446

WIELTON S.A.

ul. Rymarkiewicz 6, 98-300 Wieluń

<https://wielton.com.pl/>

Tel. +48 43 843 45 10

Specyfikacja techniczna

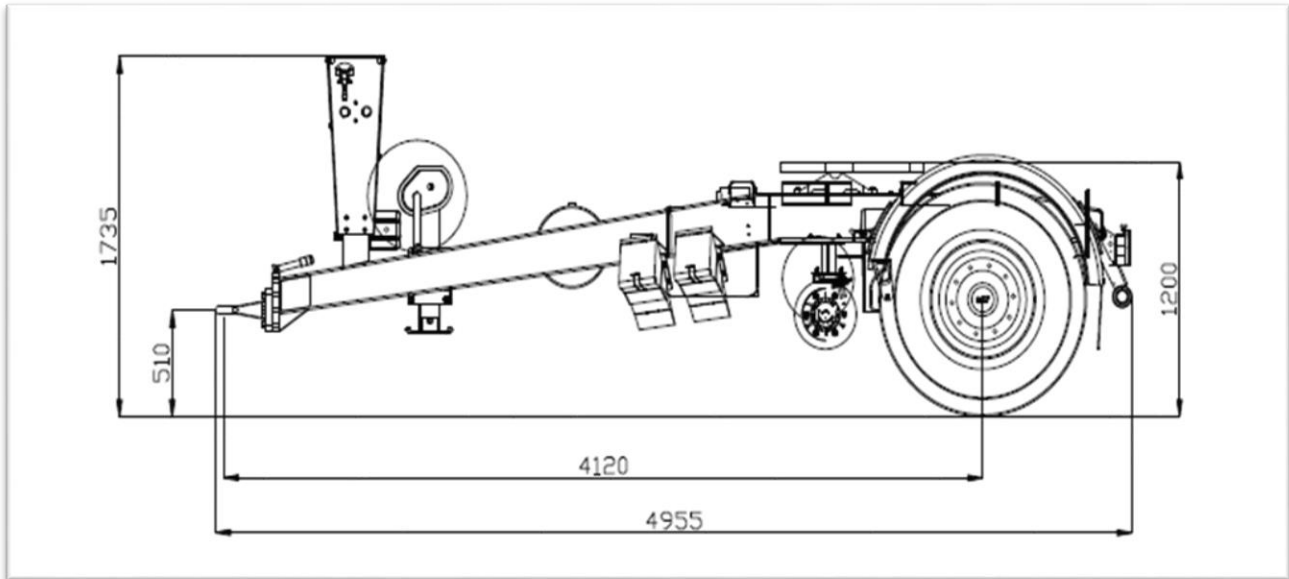

Parametry techniczne	Jedn.	PRD-1
Długość całkowita	ca.mm	4 960
Wysokość całkowita	ca.mm	1 735
Wysokość dyszla	ca.mm	510
Wysokość siodła	ca.mm	1 225
Rozstaw kół	ca.mm	2 040
Szerokość zewnętrzna	ca.mm	2 550
Rozmiar ogumienia	-	425/65 R22,5
Masa własna	ca.kg	2 000
Ładowność techniczna/Nacisk na siodło	ca.kg	10 000
Liczba osi	-	1

Masa własna podana dla wersji podstawowej z tolerancją +/-3%.

Wymiary zobrazowano na rysunkach z tolerancją +/-3%

Producent zastrzega sobie prawo zmian parametrów technicznych pojazdu

Wyposażenie standardowe:

Podwozie

- urządzenie służące do transportu naczep samochodowych przy użyciu ciągnika rolniczego.
- konstrukcja stalowa, spawana wykonana ze stali o podwyższonej wytrzymałości
- osie SAF z hamulcem bębnowym
- siodło JOST
- nowe koła 425/65/22.5
- zawieszenie pneumatyczne
- kompletny jednoobwodowy układ hydrauliczny do zasilania przyczepy (zbiornik oleju 150-160L)
- wałek WOM
- dwuzakresowa noga podporowa
- zderzak tylny
- błotniki z tworzywa sztucznego
- oczko dyszla FI50
- układ oświetleniowy
- przetwornica 12V/24V do zasilania przyczepy
- kliny pod koło – 2 szt.

Układ hamulcowy

- pneumatyczny dwuobwodowy układ hamulcowy z automatyczną regulacją siły hamowania
- hamulec postojowy automatyczny

Lakierowanie

- wszystkie elementy stalowe przed lakierowaniem dwukrotnie śrutowane
- lakierowane w komorach lakierniczych
- rama na kolor:
 - szary RAL 7021

Wyposażenie opcjonalne PRD-1

- zaczep kulowy FI80
- pneumatyczny układ hamulcowy EBS*
- pilot do sterowania hydrauliką z kabiny ciągnika**

***układ hamulcowy EBS (Electronic Braking System)** – umożliwia hamowanie z maksymalnie możliwą fizycznie siłą hamowania przy krótszym czasie reakcji, a tym samym skrócenie drogi hamowania

** **pilot do sterowania hydrauliką** – pilot na przewodzie elastycznym umożliwiający sterowanie hydrauliką wywrotu z kabiny ciągnika

Koła i ogumienie

- koło zapasowe 425/65/22.5 (nowe) luzem

Lakierowanie

- rama na kolor:
 - szary RAL 7021
- skrzynia na kolor standard:
 - RAL 1028/ RAL 3002/ RAL 3004/ RAL 6002/ RAL 6018
 - dopłata za kolor niestandardowy (np.pod kolor ciągnika)

Uwagi klienta

Homologacja

Brak homologacji

Produkt nie spełnia polskich warunków w sprawie homologacji typu ciągników rolniczych i przyczep oraz typu ich przedmiotów wyposażenia lub części zgodnie z Dz.U. poz. 704.

Warunki gwarancji

Producent pojazdu udziela gwarancji na okres 24 miesięcy pod warunkiem przeprowadzenia przeglądu w autoryzowanym serwisie po 12 miesiącach użytkowania.

Serwis

Lista autoryzowanych serwisów dostępna na życzenie oraz na naszej stronie internetowej www.wielton.com.pl

Klient zobowiązany jest do wykonywania obsługi zgodnie z wytycznymi umieszczonymi w Księżce Gwarancyjnej i Instrukcji Obsługi.

Dziękujemy za zainteresowanie naszymi produktami. Mamy przyjemność przedstawić Państwu ofertę na **WÓZEK DOLLY PRD-2**



W razie jakichkolwiek pytań jestem do państwa dyspozycji:



Jarosław Młynek

Specjalista ds. sprzedaży AGRO

j.mlynek@wielton.com.pl

Mob. +48 798 779 446

WIELTON S.A.

ul. Rymarkiewicz 6, 98-300 Wieluń

<https://wielton.com.pl/>

Tel. +48 43 843 45 10

Specyfikacja techniczna

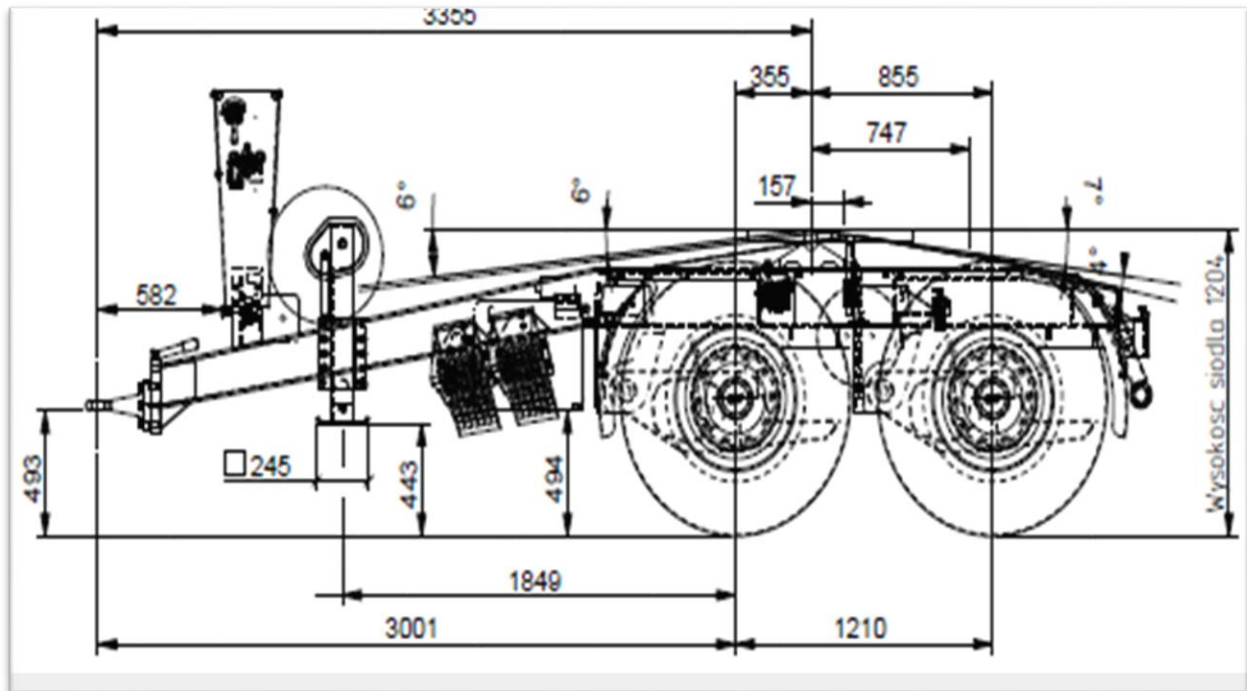

Parametry techniczne	Jedn.	PRD-2
Długość całkowita	ca.mm	5 010
Wysokość całkowita	ca.mm	1 750
Rozstaw osi	ca.mm	1 210
Wysokość dyszla	ca.mm	493
Wysokość siodła	ca.mm	1 200
Rozstaw kół	ca.mm	2 040
Szerokość zewnętrzna	ca.mm	2 550
Rozmiar ogumienia	-	385/65 R22,5
Masa własna	ca.kg	2 600
Ładowność techniczna/Nacisk na siodło	ca.kg	16 000
Liczba osi	-	2

Masa własna podana dla wersji podstawowej z tolerancją +/-3%.

Wymiary zobrazowano na rysunkach z tolerancją +/-3%

Producent zastrzega sobie prawo zmian parametrów technicznych pojazdu

Wyposażenie standardowe:

Podwozie

- urządzenie służące do transportu naczep samochodowych przy użyciu ciągnika rolniczego.
- konstrukcja stalowa, spawana wykonana ze stali o podwyższonej wytrzymałości
- osie SAF z hamulcem bębnowym
- siódło JOST
- nowe koła 385/65/22.5
- zawieszenie pneumatyczne
- kompletny jednoobwodowy układ hydrauliczny do zasilania przyczepy (zbiornik oleju 150-160L)
- wałek WOM
- dwuzakresowa noga podporowa
- zderzak tylny
- błotniki z tworzywa sztucznego
- oczko dyszla FI50
- układ oświetleniowy
- przetwornica 12V/24V do zasilania przyczepy
- kliny pod koło – 2 szt.

Układ hamulcowy

- pneumatyczny dwuobwodowy układ hamulcowy z automatyczną regulacją siły hamowania
- hamulec postojowy automatyczny

Lakierowanie

- wszystkie elementy stalowe przed lakierowaniem dwukrotnie śrutowane
- lakierowane w komorach lakierniczych
- rama na kolor:
 - szary RAL 7021

Wyposażenie opcjonalne PRD-2

- zaczep kulowy F180
- pneumatyczny układ hamulcowy EBS (80 km/h) *
- pilot do sterowania hydrauliką z kabiny ciągnika **
- wspomaganie przy ruszaniu (dostępne z EBS) ***

***układ hamulcowy EBS (Electronic Braking System)** – umożliwia hamowanie z maksymalnie możliwą fizycznie siłą hamowania przy krótszym czasie reakcji, a tym samym skrócenie drogi hamowania

** **pilot do sterowania hydrauliką** – pilot na przewodzie elastycznym umożliwiający sterowanie hydrauliką wywrotu z kabiny ciągnika

*****wspomaganie przy ruszaniu** - czyli pneumatyczne dociążenie osi drugiej poprzez wypuszczenie powietrza z pierwszego miecha

Koła i ogumienie

- koło zapasowe 385/65/22.5 (nowe) luzem
- dopłata do 400/60/22.5 (nowe) luzem

Lakierowanie

- rama na kolor:
 - szary RAL 7021
- skrzynia na kolor standard:
 - RAL 1028/ RAL 3002/ RAL 3004/ RAL 6002/ RAL 6018
 - dopłata za kolor niestandardowy (np.pod kolor ciągnika)

Uwagi klienta

Homologacja

Prędkość homologacyjna (km/h): 40.

Produkt spełnia polskie warunki w sprawie homologacji typu ciągników rolniczych i przyczep oraz typu ich przedmiotów wyposażenia lub części zgodnie z Dz.U. poz. 704.

Warunki gwarancji

Producent pojazdu udziela gwarancji na okres 24 miesięcy pod warunkiem przeprowadzenia przeglądu w autoryzowanym serwisie po 12 miesiącach użytkowania.

Serwis

Lista autoryzowanych serwisów dostępna na życzenie oraz na naszej stronie internetowej www.wielton.com.pl

Klient zobowiązany jest do wykonywania obsługi zgodnie z wytycznymi umieszczonymi w Księżce Gwarancyjnej i Instrukcji Obsługi.